



# ***FIT IN***

**SCHOTT  
CERAN®**



**Made in  
GERMANY**

- Kochfelder in Deutschland produziert ✓
- Ausschließlich Markenkomponenten ✓
- Geprüfte Qualität ✓
- Geprüfte Sicherheit ✓

# Features und technische Infos

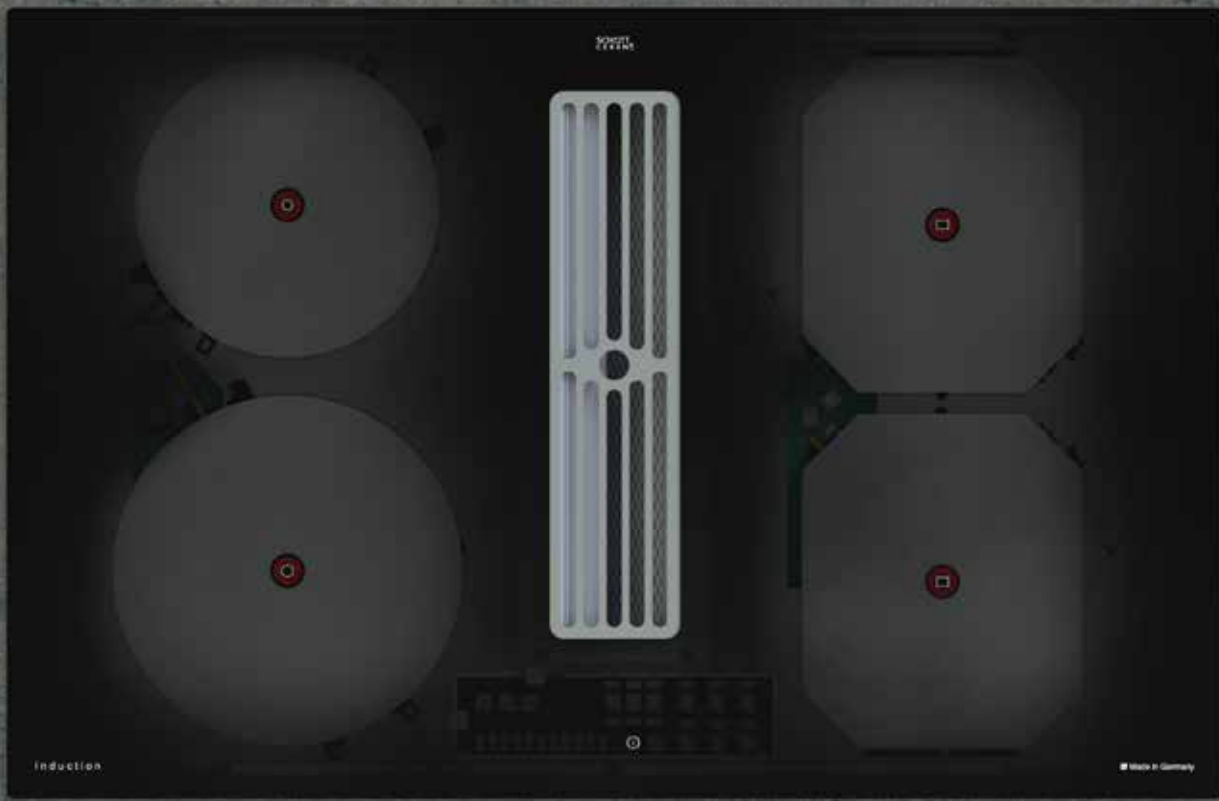

## Features:

- Hochwertige Induktion
- Zentrale interaktive Slider Touch Control
- Ankochautomatik
- Powerstufe für jede Kochzone
- Brückenfunktion rechts (vorne und hinten)
- Timer / Kurzzeitwecker
- Warmhaltestufe
- Grillfunktion
- Pause Funktion
- Recall Funktion
- Verriegelung
- Kindersicherung
- Integrierte automatische Lüftungssteuerung (10 Stufen) mit Slider
- EC Lüfter (Energiesparend, hoher Wirkungsgrad)
- Edelstahlfettfilter 10lagig
- Filterwechselanzeige
- Max. Platz auf dem Kochfeld
- Barrierefreiheit
- Automatische Topferkennung
- Hochwertiges Edelstahl im Abzugsbereich
- Leichte Reinigung
- Aktivkohle von oben tauschbar

## Gerätemaße (B x H x T):

Rahmenlos 800 x 212 x 520 mm

## Ausschnittmaße (B x T):

750 x 500 mm

## 4 Induktions-Kochzonen:

1 Induktions-Kochzone Ø 200 mm, 2,3/3,0 kW  
1 Induktions-Kochzone Ø 160 mm, 1,4/2,1 kW  
2 Induktions-Kochzonen 190 x 210 mm, 2,1/3,0 kW  
Brückenfunktion, 3,7 kW

## Anschlusswerte:

Spannung AC 230 V / 3NAC 400 V  
Leistung 7,4 kW (Induktion)  
Leistung 0,168 kW (Lüfter)

## Technische Angaben Lüfter

Betriebsart:	Abluft/Umluft
Leistung max./IEC:	570 m <sup>3</sup> /h
Motor:	168 Watt
Regelung:	TouchScreen 9 Stufen + Powerstufe Nachlaufautomatik

Luftausgang Motor: NW150

Betriebsgeräusch: min. 35 dBA  
max. 70 dBA

Fettfilter: Edelstahl

Material: Glaskeramik

Leistungsregelung Lüftung über 9 Stufen  
+ Powerstufe mit Touch-Slider

Fettabscheidung Stufe 9 maximal (GFEhood): 98,4 %

Fettabscheidung Klasse (maximal Stufe): A

# Maße Kochfeld & Einbau

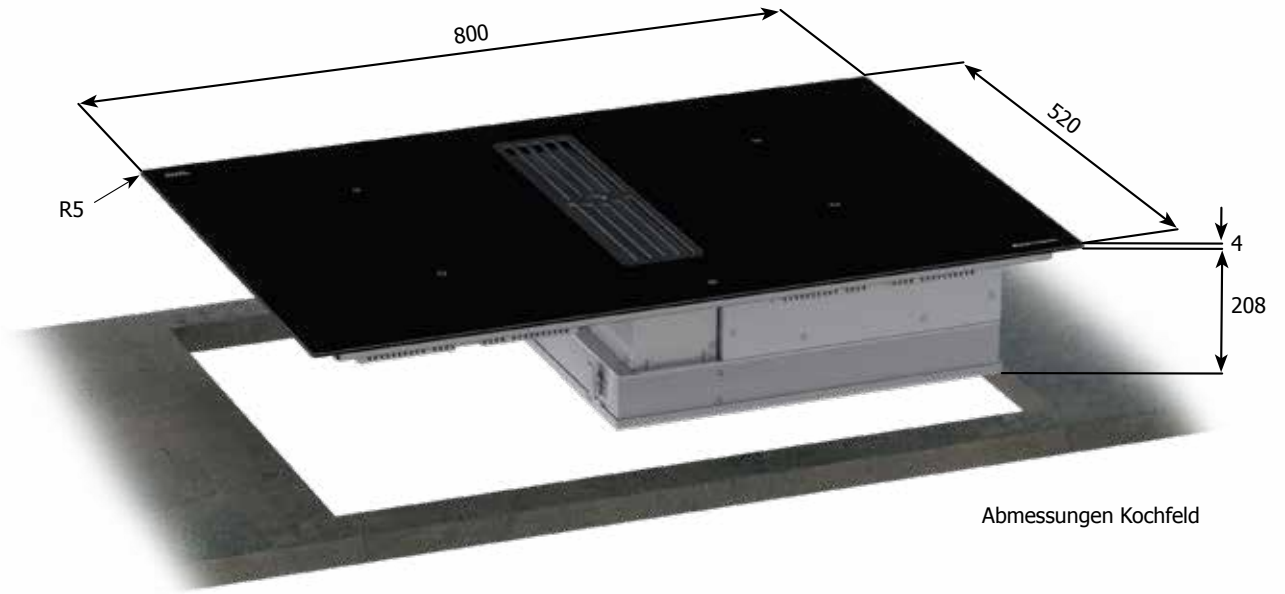

## Variable Einbaumöglichkeiten:

Wählen Sie beim Einbau zwischen:

### Aufliegenden Einbau

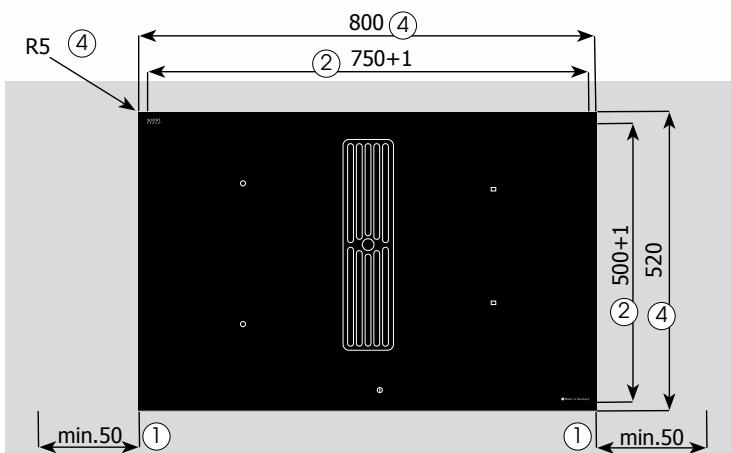

### Flächenbündigen Einbau

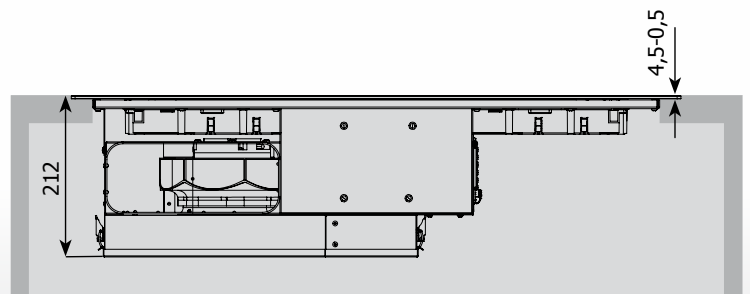
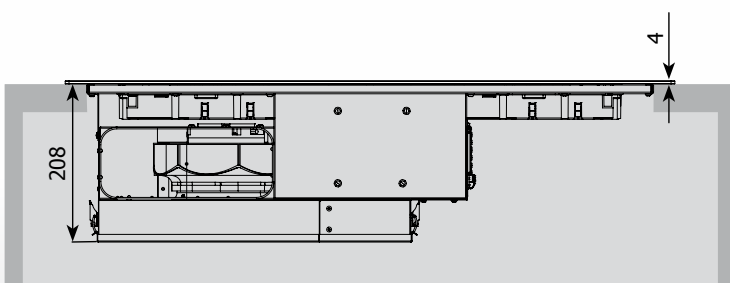
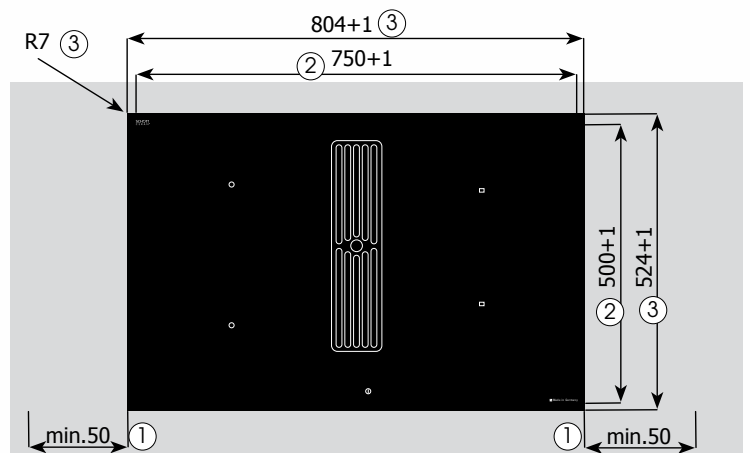

- ① Mindestabstand zu benachbarten Wänden
- ② Ausschnittmaß
- ③ Ausfräsmaß
- ④ Kochfeldaußenmaß

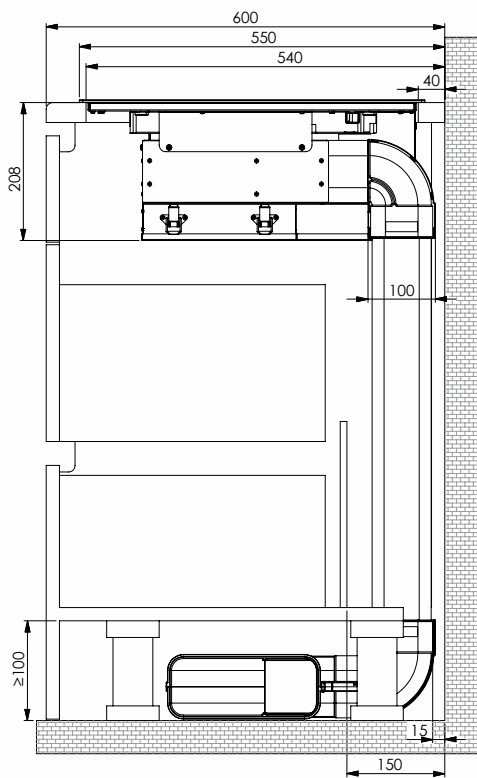

Seitenansicht

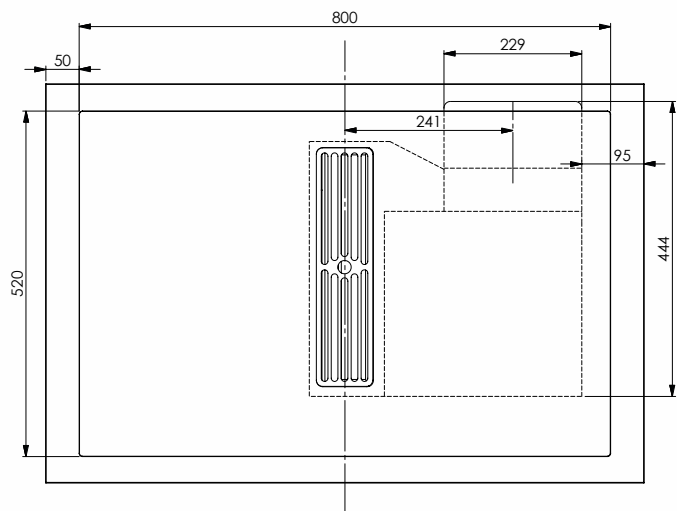
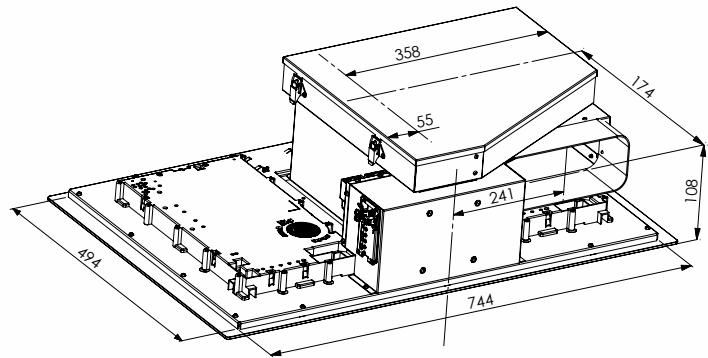

**Montagebeispiele**



Schacht gerade, Schrankbreite min. 90 cm

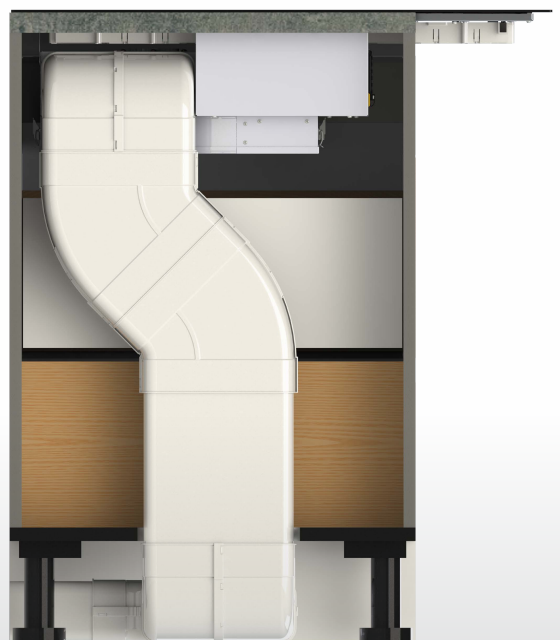

Schacht gebogen, Schrankbreite min. 60 cm



- a** Abdeckgitter (Diverse Varianten)
- b** Luftleitblech
- c** Fettfilter
- d** Kohlefilter (optional)
- e** Ansaugschacht
- f** Rundbogen 90°
- g** abnehmbare Auffangwanne



Beispiel für Umluft



Beispiel für Abluft

# Abdeckung Lüfter

## Abdeckung Lüfter in verschiedenen Ausführungen erhältlich:

- Alu eloxiert hell
- Alu eloxiert schwarz
- Glas

Die Glasabdeckung muss vor der Inbetriebnahme des Lüfters abgenommen werden. Die offene Alu-Abdeckung muss im Lüfterbetrieb vom Kochfeld nicht abgenommen werden.

### Fettfilter

Der eingesetzte Fettfilter erreicht im Zusammenspiel mit der optimierten Zugleistung einen deutlich höheren Fettabscheidegrad als herkömmliche Filter.

Das Ableitblech und die Wanne sind aus Edelstahl gefertigt und hierdurch besonders einfach in der Reinigung und Pflege.

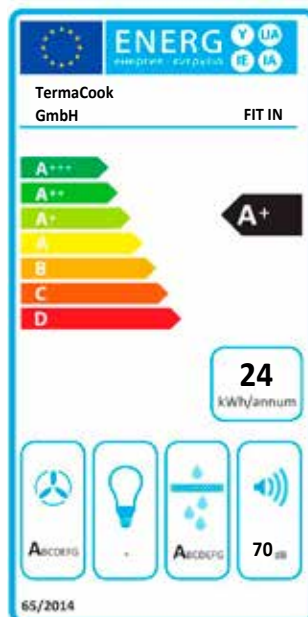
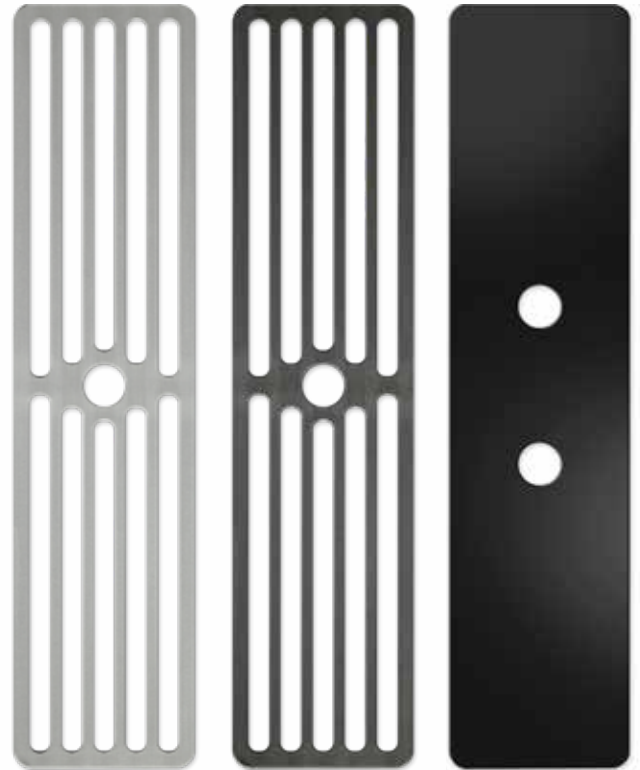

## Küchenentlüftung

### Energie Label

Energieeffizienzklasse (EEI):	A+
Jährlicher Energieverbrauch (kWh/Jahr) (AEC):	24
Lüfter Effizienzklasse (FDE):	A
Beleuchtungs-Effizienzklasse (LE):	-
Fettfilter-Effizienzklasse (GFE):	A
Fettabscheidegrad (%)	98,4
Geräuschentwicklung (dB)	70

